

Fiche technique

Caractéristiques du produit



Plan de travail avec tiroir et soubassement

Modèle

Code SAP

00008294

PP 780

Groupe d'articles

Éléments neutres



– Matériel: AISI 304

Fiche technique

Dessin technique



Plan de travail avec tiroir et soubassement

| | | |
|---------------|--------------------------|------------------|
| Modèle | Code SAP | 00008294 |
| PP 780 | Groupe d'articles | Éléments neutres |

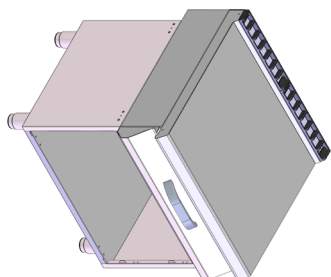
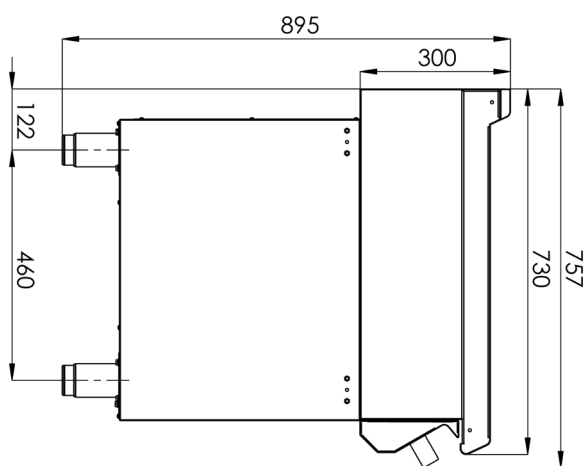
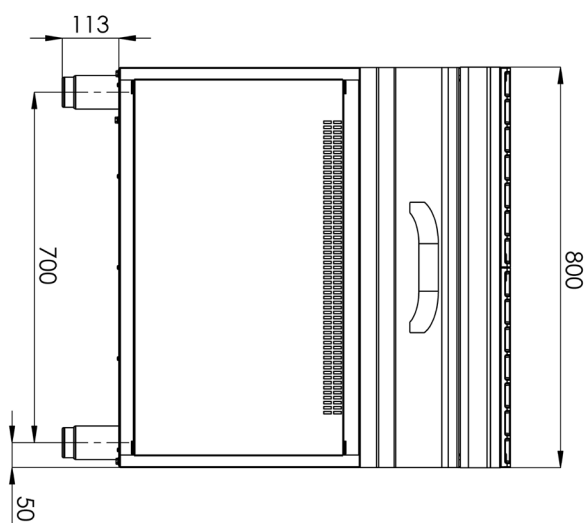

Fiche technique

Paramètres techniques



Plan de travail avec tiroir et soubassement

| | | |
|---------------|--------------------------|------------------|
| Modèle | Code SAP | 00008294 |
| PP 780 | Groupe d'articles | Éléments neutres |

1. Code SAP:

00008294

2. Largeur nette [mm]:

800

3. Profondeur nette [mm]:

730

4. Hauteur nette [mm]:

900

5. Poids net [kg]:

55.20

6. Largeur brute [mm]:

840

7. Profondeur brute [mm]:

800

8. Hauteur brute [mm]:

1080

9. Poids brut [kg]:

65.00

10. Matériel:

AISI 304